

IDRO-TEC

s.r.l.



addolcitori volumetrici **ROBOSOFT**

Addolcitori volumetrici Robosoft 57 - 85 - 115 UD



- RIGENERAZIONE IN CONTRO-CORRENTE
- SALAMOIA PROPORZIONALE CON ECONOMIA DI SALE FINO AL 50%
- MANTIENE I DATI DI PROGRAMMAZIONE IN CASO DI MANCANZA DI CORRENTE
- TECNOLOGIA FACILE

MODELLO	CAPACITÀ DI SCAMBIO MEDIA	CONSUMO SALE	PORTATA NOMINALE	PORTATA BREVE DI PUNTA	CONTENUTO RESINA	CAPACITÀ VASCA SALE	ATTACCHI	UBICAZIONE
	m ³ F	Kg	m ³ /h	m ³ /h	L	L	Pollici	Appartamenti
RBS 57 UD	342	5,0	3,2	4,2	57	200	1"1/4	6
RBS 85 UD	510	7,6	4,5	5,8	85	340	1"1/4	8
RBS 115 UD	690	10,3	5,6	6,8	115	340	1"1/4	12

MODELLO	A	B	C	D	E
RBS 57 UD	168 cm	146 cm	33,0 cm	54,0 cm	106 cm
RBS 85 UD	162 cm	140 cm	35,5 cm	74,2 cm	118 cm
RBS 115 UD	162 cm	140 cm	40,0 cm	74,2 cm	118 cm

- N.B.**
- Si consiglia l'installazione di un filtro di sicurezza prima dell'addolcitore
 - Considerare la profondità del gruppo by-pass + 10cm

Tutti i modelli sono equipaggiati con:

- blocco by-pass con miscelatore per la durezza
- sistema di disinfezione delle resine (D.L. 443/90)
- galleggiante di sicurezza



Gruppo by-pass
con miscelatore durezza

IDRO-TEC

s.r.l.

Via Moretto, 55 - 25025 MANERBIO (BS) - Italy
Tel. +39 030 99.37.853 - Fax +39 030 99.37.854

www.idro-tec.it • idro-tec@idro-tec.it

DIMENSIONI ROBOSOFT

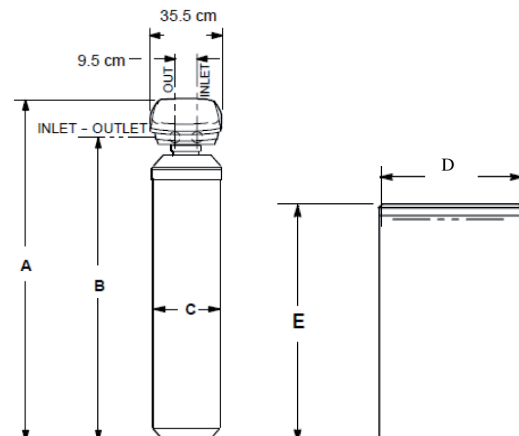

Tutti i difetti di costruzione o di materiali sono coperti dalle modalità precisate nella speciale polizza IDRO-TEC.