

IDRO-TEC

Filtro autopulente automatico eco pure®

È un rivoluzionario sistema che filtra l'acqua dall'abitazione singola al condominio, si pulisce automaticamente e non richiede manutenzioni e cambi di cartucce.

Questo sistema di filtrazione migliorerà la qualità della vostra acqua proveniente dalla rete municipale o dal pozzo.

Ideale come protezione prima degli addolcitori.



Funzionamento:

Una volta connesso all'ingresso principale, al passaggio dell'acqua, attraverso la cartuccia in acciaio inox, i sedimenti vengono filtrati, depositati sul fondo e successivamente inviati allo scarico tramite il sistema di pulizia automatica.

Perchè rimuovere i sedimenti:

Col passare del tempo i sedimenti possono danneggiare il sistema idraulico e gli elettrodomestici. Il vostro addolcitore, caldaia, lavatrice e lavastoviglie funzioneranno meglio e dureranno più a lungo rimuovendo i sedimenti prima che li raggiungano. I sedimenti includono particelle di ruggine che possono causare macchie sui vestiti e sanitari.

Vantaggi:

- Nessuna sostituzione di cartucce
- Pulizia completamente automatica
- Lavaggio dopo un numero di giorni pre-impostati (programmabile da 0 a 30)
- Possibilità di lavaggio immediato
- Alimentazione a batteria (9 volt)
- Alta portata con ampia superficie filtrante
- Cartuccia resistente in acciaio inox
- Migliora la performance degli elettrodomestici e dell'intero sistema idraulico.



Informazioni aggiuntive:

- Batteria 9V, Staffa di fissaggio e 3 metri di tubo per scarico inclusi
- Possibilità di collegamento diretto alla rete 220/9V (Trasformatore Optional)
- Il timer reversibile permette l'installazione con l'ingresso a destra o a sinistra
- In caso di acque particolarmente sporche è possibile effettuare una pulizia manuale della cartuccia semplicemente togliendo pressione e svitando il vaso trasparente

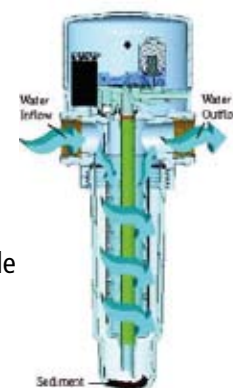

Caratteristiche tecniche:

- | | |
|---------------------------------|--|
| • Attacchi | 1" F |
| • Grado di filtrazione | 60 micron |
| • Limiti di pressione | 2 - 8,6 bar |
| • Limiti di temperatura | 5 - 49 °C |
| • Perdita di carico / Portata | 0,5 bar / 132 L/min
0,02 bar / 57 L/min |
| • Tempo di lavaggio | 25 sec. |
| • Consumo di acqua per lavaggio | 7,5 L a 2 bar |

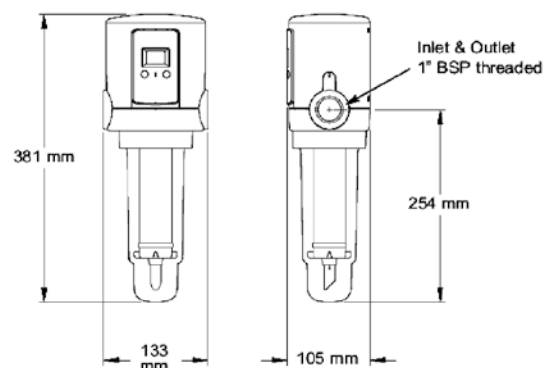

Per informazioni:

IDRO-TEC

Via Moretto, 55 - 25025 MANERBIO (BS) - Italy

Tel. +39 030 99.37.853 - Fax +39 030 99.37.854

www.idro-tec.it - idro-tec@idro-tec.it